



PureWater

Das Trinkwasser aus dem Meer



Technische Informationen

WATER PRO

COMPACT S-60/90

12/24V / 230V AC



WATER PRO COMPACT S-60/90

Verwendung

**Wasserproduktion
Qualität:**

Bauweise

Entsalzungsanlage für Seewasser, und Brackwasser

S-60 = 60 Liter/Stunde +/-10%

S-90 = 90 Liter/Stunde +/-10%

(Abhängig von Seewassertemperatur und Salzgehalt) 35000 ppm.*

Besser als WHO Standard <500ppm

Die Serie WATER PRO COMPACT 60/90 ist sehr kompakt aufgebaut. Das Herz der Serie WATER PRO ist die **ETD (Energy Transfer Device)**. Eine Hochdruckpumpe entfällt. Dadurch ist die Geräuschentwicklung des Gerätes auf ein Minimum reduziert. Die Wirkungsweise beruht auf der Ausnutzung des Konzentrats in Druck und Durchfluss. Eine Druckregelung entfällt komplett. Das Gerät regelt den Druck automatisch. Durch Einsatz von hochwertigen Keramikeilen hat sich die Standzeit der ETD soweit verbessert, dass sie mit herkömmlichen Hochdruckpumpen vergleichbar ist. Der Vorteil dieser Technik ist, dass man bei vergleichbarer Leistung einer HD Pumpe erheblich mehr Wasser durch die Membran pumpt, was zu einer längeren Lebensdauer der Membran und zu einer besseren Wasserqualität führt.

*ppm (parts per million TDS= Total dissolved solids.



PureWater

Das Trinkwasser aus dem Meer



Membrane

TFC 2521 SHF, S-60 2 Membranen, S-90 3 Membranen.

Vorfilter

Vorfilter 5µ ist auf einer Winkelplatte montiert. Auswechselbare Filterpatrone

Wasseranschluss

½" Schlauchanschluss. Seeventil und Förderpumpe muss sich unter der Wasserlinie befinden. Man kann auch einen vorhandenen Anschluss über ein Dreiwegeventil mitbenutzen.

Spülwasserauslass

½" Schlauchanschluss, Ausgang über der Wasserlinie.

Betriebsspannung

Wahlweise 12/24 Volt Gleichspannung, oder 230V50Hz AC

Stromaufnahme

S-60 12V 29A 24V 14,6A 230V 1,6A
S-90 12V 45A 24V 22,5A 230V 2,4A

Gewicht

ca. 41 Kg

Abmessungen

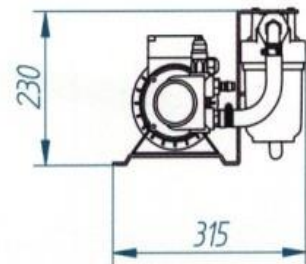
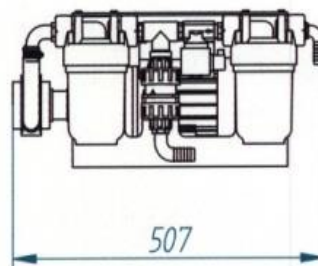
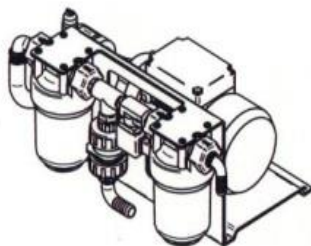
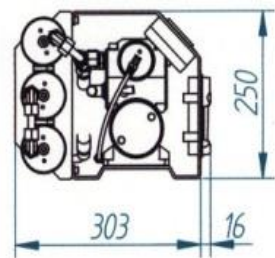
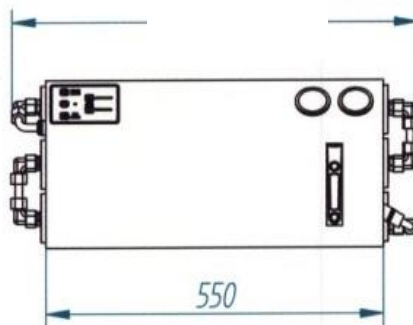
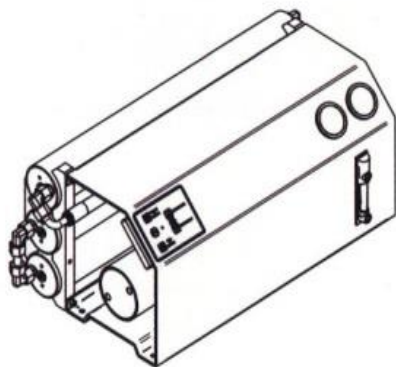

PureWater Entsalzungsanlagen
Bodenschwinghstraße 37 | 33142 Büren Germany
Büro Düsseldorf +49 (0) 211.29 36 944 **Fax** +49 (0) 211.29 36 945
Lager +49 (0) 295.5 14 16 | **Mobil** +49 (0) 171.3 84 60 92
Mail purewater@watermaker.de | **Internet** www.watermaker.de